

LEDinspect MINI250

Luces de inspección



Multi-Angle
Light output

Emisión de luz multiángulo

Gran flexibilidad y diversas posibilidades de ajuste gracias al posicionamiento multiángulo



250 Lumen

3 light functions: Up to 250lm -high
Up to 130lm -low
Hasta 40 lm de luz de linterna



Cable USB y enchufe

Batería recargable. Cable de carga USB y enchufe de alimentación incluidos en el suministro.

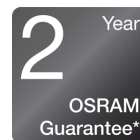

2 años de garantía del OSRAM*

Las medidas sistemáticas de garantía premium apuntalan la calidad de la mano de obra y la funcionalidad de nuestros productos. La tecnología innovadora y la excelente calidad es realmente rentable para nuestros clientes

Hoja de datos de producto



Luz es versatilidad

Esta lámpara de inspección de alta calidad de OSRAM es perfecta para el uso profesional y privado. Con tres funciones de luz - alta con hasta 250lm, baja con hasta 130lm y función de linterna con hasta 70lm, hay una luz para adaptarse a la tarea en cuestión. La base flexible de 180° ofrece una mayor flexibilidad para poder ajustar el haz de luz donde sea necesario. La luz de inspección es recargable, y el indicador de nivel de carga integrado muestra el estado actual de la batería con hasta 3h de funcionamiento a alta potencia o hasta 6h a baja potencia. En el volumen de suministro se incluye un cable de carga USB tipo C y el adaptador de corriente correspondiente. De acuerdo con el grado de protección IP65, esta luz de inspección tiene protección contra el polvo y la entrada de agua y se ha probado la resistencia a los impactos de acuerdo con IK07. Esta lámpara LED es fácil de transportar, tiene una superficie antideslizante y repelente a la suciedad, incluye un gancho e imanes integrados para trabajar con las manos libres y una fácil fijación, por lo que es ideal para actividades artesanales, reparaciones de automóviles y en la vida cotidiana. Además, OSRAM ofrece una garantía de 2 años para este producto*.

Hoja de datos de producto

Datos técnicos

Información de producto

Aplicación (Categoría y producto específico)	LED inspection lights
--	-----------------------

Información general del producto

Referencia para pedido	LEDIL401
------------------------	----------

Datos eléctricos

Potencia nominal	7 W
Tensión nominal	3.7 V

Datos Fotométricos

Temperatura de color	5700 K
Flujo luminoso	250 lm
Tono de luz LED	blanco

Physical Attributes & Dimensions

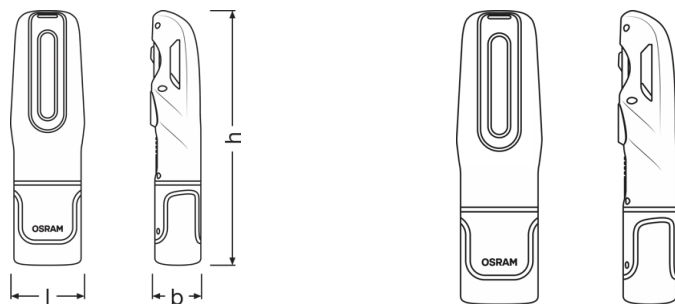

Peso del producto	215.00 g
Largo	200.0 mm
Ancho	56.0 mm
Alto	41 mm

Información módulos LED

Número de LED por módulo	2
--------------------------	---

Colores y materiales

Color del casquillo	Black / Orange
---------------------	----------------

Hoja de datos de producto

Duración de vida

Garantía	2 years
----------	---------

Datos adicionales del producto

Tipo de batería	Rechargeable
Número de pilas incluidas	1
Alcance de la batería	Yes
Batería	High-quality lithium-ion battery

Capacidades

Tecnología	LED
------------	-----

Certificados & Normas

Normas	CE / EMC / MSDS / ROHS
IK Class	IK07

Datos logísticos

Vatios hora por batería [MPRD]	10.00
--------------------------------	-------

Información medioambiental y regulatoria

Information according Art. 33 of EU Regulation (EC) 1907/2006 (REACH)	
Lista de candidatos Sustancia 1	Lead
Nº CAS de la sustancia 1	7439-92-1
Instrucción de uso seguro	La identificación de la sustancia de la lista de sustancias candidatas es suficiente para permitir el uso seguro del artículo.
Nº de declaración en la base de datos SCIP	94ddcbeb-ba73-4700-a565-7ccc51aa1508



Logistical Data

Código del producto	Descripción del producto	Unidad de embalaje (Piezas/unidad)	Dimensiones (largo x ancho x alto)	Volúmen	Peso bruto
4052899623828	INSPECTION LAMP	Estuche de cartón 1	90 mm x 50 mm x 210 mm	0.94 dm ³	635.00 g
4052899623941	INSPECTION LAMP	Embalaje de envío 6	200 mm x 170 mm x 240 mm	8.16 dm ³	5710.00 g

El código del producto mencionado describe la unidad más pequeña de la cantidad que se puede pedir. Una unidad de envío puede contener uno o más productos individuales. Al cursar un pedido, introduzca la cantidad de la unidad de envío o su múltiple.

Hoja de datos de producto

Descarga datos

Fichero	
	User instruction LEDinspect MINI 250
	User instruction GPRS_Safety symbols instructions
	Movie application LEDinspect Inspection Lights Trailer

Aviso legal

Aviso de aplicación:

Para obtener información más detallada sobre la aplicación y los gráficos, consulte la hoja de datos del producto y las instrucciones de uso.*consulte las condiciones exactas en:

www.osram.es/garantia-automovil

Consejos de aplicación

Para más información detallada sobre la aplicación y gráficos vea la hoja de datos del producto.

Aviso

Sujeto a cambios sin aviso. Excepto errores y omisiones. Asegúrese de utilizar la emisión más reciente.

OSRAM